

EFL201

Chariot élévateur à contrepoids Li-ion à 4 roues de 2000 kg



- Chariot élévateur à batterie Li-Ion 80 V conçu autour d'un châssis I/C
- Garde au sol élevée et pneus larges pour une maniabilité et une traction parfaites dans tous les environnements.
- Excellente ergonomie avec un grand espace pour les jambes, un volant réglable et un siège baquet confortable.
- Conception simple avec accès facile aux principaux composants pour une maintenance pratique.
- Nouveau mât avec vue dégagée assurant la sécurité des opérations
- Large choix de batteries Li-Ion et de chargeurs pour répondre à une large gamme d'applications.



Fabricant			EP
Désignation modèle			EFL201
Entrainement			Electric
Capacité de charge	Q	kg	2000
centre de gravité de la charge	c	mm	500
Poids en ordre de marche		kg	2975
Hauteur du mât replié	h1	mm	2020
Hauteur de levée	h3	mm	3000
Hauteur du mât déployé	h4	mm	4028
Longueur jusqu'à la face avant des fourches	l2	mm	2240
Largeur totale	b1/b2	mm	1080
Dimensions des fourches	s/e/l	mm	40x122x1070
Rayon de braquage	Wa	mm	2078
Vitesse de translation avec/sans charge		km/h	11/14
Vitesse de levée avec/sans charge		m/s	0.25/0.3
Vitesse de descente avec/sans charge		m/s	0.43/0.45
Capacité de franchissement max. des pentes avec/sans charge		%	12/15
Moteur de traction puissance S2 60 min		kW	6
Tension de batterie/capacité nominale		V/Ah	80/150

▣ CARACTÉRISTIQUES

■ Batterie Li-Ion de 80 V offrant de puissantes performances

L'EFL201 adopte la batterie lithium-ion 80V/150Ah d'EP et le chargeur intégré 80V/35A en standard, ce qui permet aux opérateurs de bénéficier d'un chargement rapide et opportun, d'une absence d'émissions et d'une absence de maintenance. En outre, le moteur à 80 volts offre un rendement énergétique supérieur à celui du moteur à 48 volts, ce qui se traduit par une productivité et des performances accrues.



■ Nouveau mât pour une meilleure visibilité

Le mât a été redessiné pour réduire le nombre de tubes d'huile dans le champ de vision. Les opérateurs peuvent facilement voir les pointes des fourches, la charge et la zone environnante à tout moment et transporter les marchandises en toute sécurité.



■ Des atouts ergonomiques pour un meilleur confort d'utilisation

L'EFL201 a été conçu gardant en tête l'ergonomie. La pédale d'accélérateur a été avancée de 40 mm pour offrir plus d'espace aux jambes. Grâce au volant réglable et au siège confortable, les opérateurs travaillent sans fatigue et améliorent leurs capacités de manutention.



■ Garde au sol élevée et résistance à l'eau

L'EFL201 est doté d'une garde au sol élevée de 120 mm et de pneus en caoutchouc pleins, ce qui permet de l'utiliser sur des surfaces irrégulières. Sa conception étanche peut également résister à toutes les conditions météorologiques et facilite le transport de marchandises à l'extérieur.



Chariot élévateur à contrepoids Li-ion 2.0T EFL201

Distinguer les marques	1.1	Fabricant			EP
	1.2	Désignation modèle			EFL201
	1.3	Entrainement			Électrique
	1.4	Commande			Assis
	1.5	Capacité de charge	Q	kg	2000
	1.6	centre de gravité de la charge	c	mm	500
	1.8	Distance du talon de fourche à l'axe d'essieu avant	x	mm	465.5
	1.9	empattement	y	mm	1448
	Poids	2.1	Poids en ordre de marche		kg
2.2		Charge sur l'essieu avec charge à l'avant/à l'arrière		kg	4610/365
2.3		Charge sur l'essieu sans charge à l'avant/à l'arrière		kg	1270/1705
Types, Châssis	3.1	Pneus			Caoutchouc solide
	3.2	Taille des roues AV		mm	6.5-10
	3.3	Taille des roues AR		mm	5.00-8
	3.5	Roues, nombre à l'avant / à l'arrière (x=à entrainement)		mm	2x/ 2
	3.6	Voie avant	b10	mm	905
	3.7	Voie arrière	b11	mm	920
	Dimensions	4.1	Inclinaison du mât/tablier porte fourches avant/arrière	α/β	°
4.2		Hauteur du mât replié	h1	mm	2020
4.3		Levée libre	h2	mm	100
4.4		Hauteur de levée	h3	mm	3000
4.5		Hauteur du mât déployé	h4	mm	4028
4.7		Hauteur du toit de protection (cabine)	h6	mm	2080
4.8		Hauteur assis.hauteur debout	h7	mm	1060
4.12		Hauteur d'attelage	h10	mm	370
4.19		Longueur totale	l1	mm	3314
4.20		Longueur jusqu'à la face avant des fourches	l2	mm	2240
4.21		Largeur totale	b1/b2	mm	1080
4.22		Dimensions des fourches	s/e/l	mm	40x122x1070
4.23		Tablier porte fourches ISO 2328 (classe/forme A, B)			2A
4.24		Largeur du tablier porte fourches	b3	mm	1040
4.31		Garde au sol sous le mât avec charge	m1	mm	115
4.32		Garde au sol à mi-empattement	m2	mm	120
4.34.1		Largeur d'allée de travail (palette 1000 x1 200 transversale)	Ast	mm	3743.5
4.34.2		Largeur d'allée de travail (palette 800 x 1200 dans le sens de la longueur)	Ast	mm	3943.5
4.35		Rayon de braquage	Wa	mm	2078
Données de performance		5.1	Vitesse de translation avec/sans charge		km/ h
	5.2	Vitesse de levée avec/sans charge		m/s	0.25/ 0.3
	5.3	Vitesse de descente avec/sans charge		m/s	0.43/ 0.45
	5.5	Capacité traction, avec/sans charge		N	--
	5.6	Capacité de traction maxi avec/sans charge		N	10000
	5.8	Capacité de franchissement max. des pentes avec/sans charge		%	12/15
	5.10	Frein de service			Hydraulique
5.11	Frein de parking			Mécanique	
Engin électrique	6.1	Moteur de traction puissance S2 60 min		kW	6
	6.2	Moteur de levée puissance S3 15%		kW	11
	6.4	Tension de batterie/capacité nominale		V/Ah	80/150
	6.5	Poids de la batterie		kg	
Addition data	8.1	Type de commande de conduite			AC
	10.5	Type direction			Hydraulique
	10.7	Niveau sonore à l'oreille du cariste		dB(A)	70

Si des améliorations sont apportées aux paramètres techniques ou aux configurations, aucun autre avis ne sera donné.
Le schéma présenté peut contenir des configurations non standard.

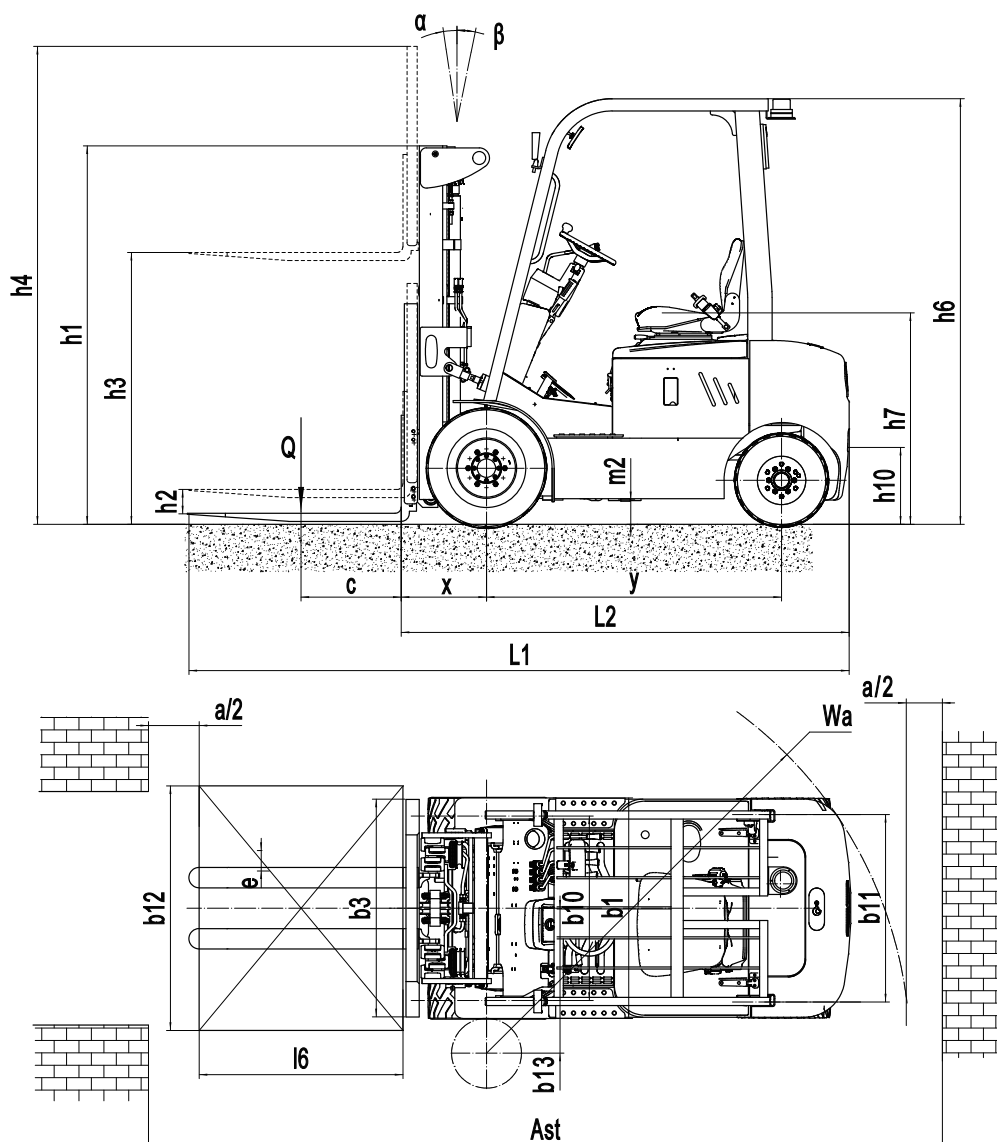

Options Mât

Types de mât	Hauteur de levée (h_3)	Hauteur, Mât			Levée libre(h_2)	
		Hauteur du mât replié (h_1)	Hauteur mât déployé (h_4)		Sans dossier	Avec dossier
			Sans dossier	Avec dossier		
	mm	mm	mm	mm	mm	mm
Duplex	2500	1770	3185	3528	100	100
	2700	1870	3385	3728	100	100
	3000	2020	3685	4028	100	100
	3300	2170	3985	4328	100	100
	3500	2270	4185	4528	100	100
	3600	2320	4285	4628	100	100
Triplex	4350	2035	5074	5378	1196	892
	4500	2085	5224	5528	1246	942
	4800	2185	5524	5828	1346	1042
	5000	2250	5724	6028	1411	1107

Capacité résiduelles et centre de gravité

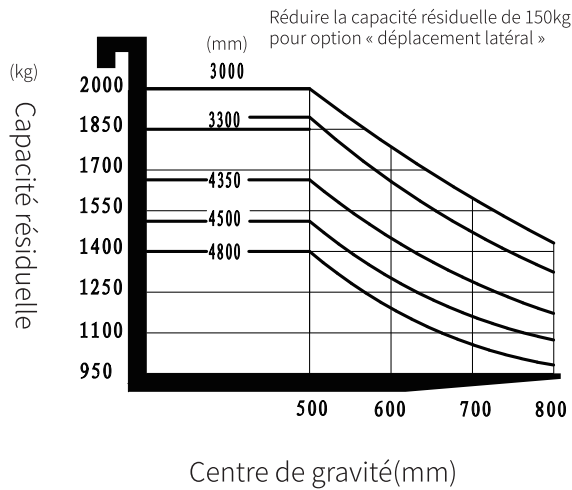

Options

No.	Éléments optionnels	Paramètres facultatifs
1.1	Dimension des fourches	○122*40*920○122*40*1070○122*40*1150○122*40*1220○122*40*1370 ○122*40*1500○122*40*1600○122*40*1700○122*40*1820
1.4	Largeur tablier porte-fourches	●1040mm○Oui et peut être personnalisé
1.5	Hauteur dossier	●1028mm○Oui et peut être personnalisé
2.5	Matériau roues avant	●Solid○Non-marking solid
2.6	Matériau roue arrière	●Solide○Non-marking solid
2.7	Capacité batterie	●80V150AH○80V205AH○80V280AH
2.8	Chargeur	●80V35A (intégré) ○80V60A (intégré) ○80V65A○80V130A
2.9	Indicateur batterie	● Avec le temps
2.10	Type de siège	●Regular○Premium○Suspension ○Suspension+Commutateur logique de ceinture de sécurité
2.11	Accessoires	●Non○Déplacements latéraux intégrés ○Changeur de vitesse externe○Positionneur de fourches
2.13	Goupille de crochet de traction	●Oui
2.14	Chaîne électrostatique	●Oui
3.1	Fourches pliables	●Non○Oui et non personnalisé
3.5	Eclairage avant	●LED
3.6	Eclairage arrière	●Non○LED
3.7	Gyrophare	●Oui
3.8	Eclairage de direction	●Oui
3.9	Blue Spot	●Non○2 avant○1 arrière○2 avant + 1 arrière
3.10	Eclairage d'avertissement de zone	●Non○Rouge, 1 gauche + 1 droite
3.11	Rétroviseur	●1 rétroviseur○Ajouter des rétroviseurs des deux côtés
3.12	Hummer	●Oui
3.17	Système OPS	●Non○Oui et non personnalisé
3.23	Système télécontrôle	●Oui
4.3	Cabine	●Non○Demi-cabine de base ○Surclassement d'une demi-cabine○Cabine complète
4.9	Chauffage	●Non○Oui et non personnalisé

Note: ●Standard ○ Optionnel - Inconformité.