



EFL181

Chariot élévateur électrique 1.8T

- Chargeur embarqué permet chargement du batterie occasionnel
- Taille compacte
- Grande espace opérateur
- Composants fiable et renommé

EP EQUIPMENT CO.,LTD
www.ep-ep.com

Caractéristiques

■ Chargeur embarqué permet chargement du batterie occasionnel

Grâce à la l'utilisation de la technologie Li-Ion et du chargeur embarqué, EFL181 est le chariot élévateur le plus polyvalent que vous pouvez trouver sur le marché. Le chargeur embarqué vous permet d' utiliser une prise de courant domestique qui facilite le chargement du batterie. Pas besoin d'installer et connecter le chargeur aux réseaux électrique fixe. Plug and play.

■ Taille compacte

EFL 181 est un chariot élévateur très compact avec un poste de conduite optimisé pour une meilleure ergonomie et une utilisation en toute sécurité.

■ Chariot élévateur d'entrée de gamme

EFL181 est conçu comme un chariot élévateur simple et universel et une grande autonomie. L'accent est mis sur le fonctionnement flexible , la recharge opportuniste, la technologie sans souci et un prix d'investissement très intéressant.

■ Composants fiables

EFL 181 utilise des composants qui ont été testés sur le marché pendant 10 ans pour assurer la sécurité et la fiabilité.



Chariot élévateur électrique 1.8T

EFL181

Distinguee les marques				
1.1	Fabricant			EP
1.2	Code type du fabricant			EFL181
1.3	Entraînement			Electrique
1.4	Commande			assi
1.5	Capacité de charge/charge	Q	t	1.8
1.6	Distance du centre de gravité la charge	c	mm	500
1.8	Distance du talon de fourche à l'axe essieu avant	x	mm	405
1.9	Empattement	y	mm	1260
Poids				
2.1	Poids propre (batterie comprise)		kg	3030
2.2	Charge sur essieu avec charge à l'avant / à l'arrière		kg	4395/435
2.3	Charge sur essieu sans charge à l'avant / à l'arrière		kg	1300/1730
Types, Châssis				
3.1	Pneus			Solide Souple
3.2	Taille des roues AV		mm	6.5-10
3.3	Taille des roues AR		mm	5.00-8
3.5	Roues, nombre à l'avant / à l'arrière (x=à entraînement)		mm	2x/ 2
3.6	Voie avant	b10	mm	905
3.7	Voie arrière	b11	mm	920
Dimensions				
4.1	Inclinaison du mât avant /arrière	α / β (°)		6/ 10
4.2	Hauteur du mât replié	h1	mm	2000
4.3	Levage libre	h2	mm	130
4.4	Levée	h3	mm	3000
4.5	Hauteur du mât déployé	h4	mm	4028
4.7	Hauteur du toit de protection(cabine)	h6	mm	2080
4.8	Hauteur assis/hauteur debout	h7	mm	1060
4.12	Hauteur d'attelage	h10	mm	370
4.19	Longueur totale	l1	mm	2935
4.20	Longueur, talon de fourche compris	l2	mm	2015
4.21	Largeur totale	b1/ b2	mm	1080
4.22	Dimensions des fourches	s/ e/ l	mm	40x100x920
4.23	Tablier porte-fourches classed'accrochage			2A
4.24	Largeur du tablier porte-fourches	b3	mm	1040
4.31	Garde au sol avec charge sousle mât	m1	mm	115
4.32	Garde au sol centreempattement	m2	mm	120
4.34.1	Largeur d'allée de travail (palette1000 x 1200 transversale)	Ast	mm	3525
4.34.2	Largeur d'allée (palette800x1200 dans le sens de lalongueur)	Ast	mm	3725
4.35	Rayon de braquage	Wa	mm	1920
Données de performance				
5.1	Vitesse de traction avec / sanscharge		km/ h	8.5/9
5.2	Vitesse de levée avec / sanscharge		m/ s	0.25/ 0.3
5.3	Vitesse de descente avec / sanscharge		m/ s	0.43/ 0.45
5.5	Effort au crochet avec / sanscharge		N	—
5.6	Effort au crochet max. avec /sans charge		N	10000
5.7	Capacité de franchissement despentes avec / sans charge		%	—
5.8	Capacité de franchissementmax. des pentes avec / sanscharge		%	10.5/15
5.10	Temps d'accélération avec /sans charge			Hydraulic+ Mechanical
	Frein de service			Mechanical
Pilote				
6.1	Moteur de traction, puissanceS2 60 min		kW	6
6.2	Moteur de levée, performancepour S3		kW	7.5
6.3	Taille maximale autorisée de la batterie		mm	750X530X210
6.4	Tension de batterie / capaciténominale		V/ Ah	48V150AH
6.5	Poids de la batterie		kg	115
others				
8.1	Type d'unité d'entraînement			AC
10.5	Type de direction			—
10.7	Niveau de pression sonore à l'oreille du conducteur		dB (A)	75

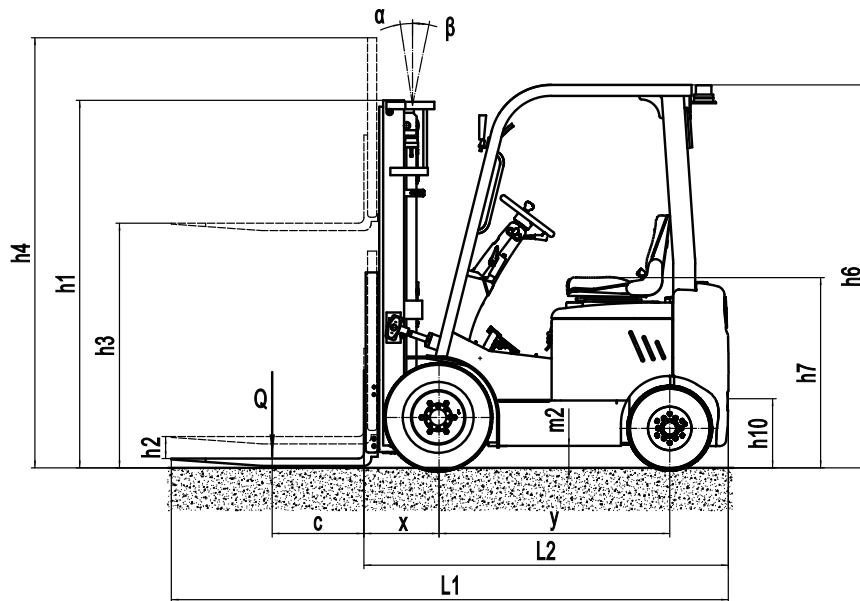
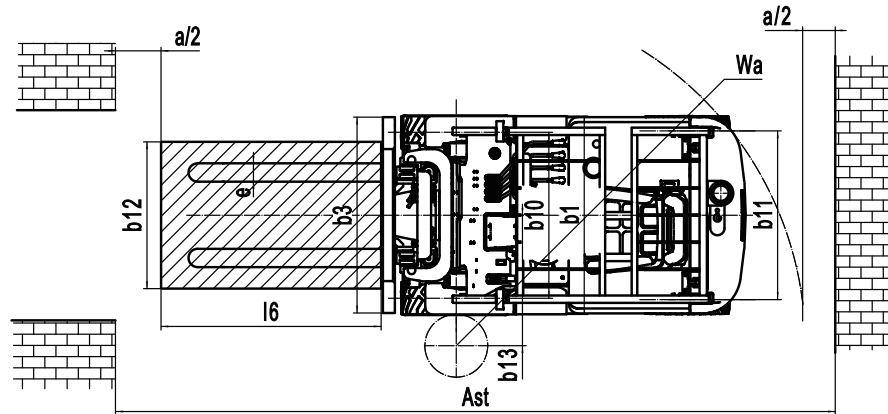

Options Mât:

Type	Model	Max. fork height $h3$	Overall height				Free lift		Front Overhang X	Tilt range		Capacity
			Lowered $h1$	Extended		Without backrest	With backrest $h2$	FWD α		BWD β	Load capacity at 500 mm	
				Without backrest	With backrest $h4$						Single tire	
		mm	mm	mm	mm	mm	mm	mm	Deg	Deg	kg	
Wide view mast	2W200	2000	1495	2485	3028	130	130	405	6	10	1800	
	2W250	2500	1745	2985	3528	130	130	405	6	10	1800	
	2W270	2700	1845	3185	3728	130	130	405	6	10	1800	
	2W300	3000	1995	3485	4028	130	130	405	6	10	1800	
	2W330	3300	2145	3785	4328	130	130	405	6	10	1650	
	2W350	3500	2245	3985	4528	130	130	405	6	10	1580	
	2W360	3600	2295	4085	4628	130	130	405	6	10	1550	
wide view full 2-stage mast	2W400	4000	2545	4485	5028	130	130	405	3	5	1250	
	2F250	2500	1778	2985	3528	1293	750	405	6	10	1800	
	2F270	2700	1878	3185	3728	1393	850	405	6	10	1800	
	2F300	3000	2028	3485	4028	1543	1000	405	6	10	1800	
	2F330	3300	2178	3785	4328	1693	1150	405	6	10	1630	
	2F360	3600	2328	4085	4628	1843	1300	405	6	10	1530	
wide view full 3- stage mast	2F400	4000	2528	4485	5028	2043	1500	405	3	5	1230	
	3F435	4350	2000	4844	5378	1506	972	418	3	5	1100	
	3F450	4500	2050	4994	5528	1556	1022	418	3	5	1050	
	3F480	4800	2150	5294	5828	1656	1122	418	3	5	850	

Capacité résiduelles et centre de gravité

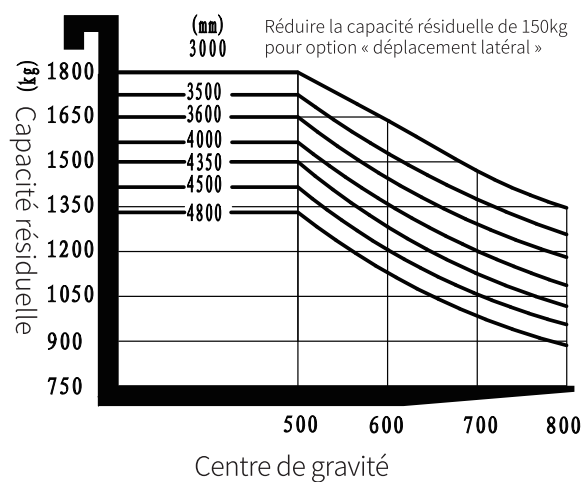

Options:

	Éléments optionnels	EFL181
1	Longueur des fourches	○
2	Fourche pliante	○
3	Capacité de la batterie	○
4	Batterie importée	—
5	Pneus en caoutchouc massif	○
6	Pneus solides respectueux de l'environnement	○
7	Stockage à froid	—
8	Remplacement de la batterie horizontal	—
9	Système de levage de fourche	○
10	Protégé operateur	○
11	Choix des mât	○
12	accessoires	○
13	Déplacement latéral	○
14	Vannes proportionnelle	—
17	Phares avant	●
28	Phares arriere	○
22	Feux d'avertissement	●
18	Extincteur	○
19	Remplissage centralisé	—
20	Siège	○
21	Interrupteur de siège	○
23	chauffage	—
25	Essuie-glaces avant	—
26	Essuie-glace arrière	—
16	Cockpit	—
24	Double roue avant	—
27	retrovisseur	○
29	Système OPS	○
30	Largeur du dossier	○
31	Tout en tirant la voiture	—
32	Ventilateur d'air	○
33	Tension de charge (220V)	○
35	Protégé operateur pour DRIVE IN	○

Remarque: ● standard ○ option -NA