

CPD50L1

Chariot élévateur à contrepoids Li-ion 4 roues 5000kg



- La garde au sol élevée et les gros pneus sont parfaits pour la maniabilité et la traction dans tous les environnements.
- Hauteur du toit protégé cariste (h6) = 2250 mm et mât dédié au chargement des conteneurs
- Une longueur plus courte et un rayon de braquage plus faible pour une meilleure maniabilité dans les espaces confinés.
- Amélioration de la vitesse de déplacement pour maximiser l'efficacité du transport
- Conception ergonomique avec un grand espace pour les jambes, un volant réglable et un siège confortable.
- La batterie Li-Ion de 80 V garantit l'efficacité, une grande autonomie et la possibilité de recharger la batterie à tout moment.
- Option joystick disponible pour un fonctionnement sans fatigue
- Chargeurs de batterie multiples répondant à des besoins différents



Fabricant			EP
Désignation modèle			CPD50L1
Entrainement			Électrique
Capacité de charge	Q	kg	5000
centre de gravité de la charge	c	mm	500
Poids en ordre de marche		kg	7000
Height, mast lowered	h1	mm	2230
Hauteur du mât replié	h3	mm	3000
Hauteur du mât déployé	h4	mm	4175
Longueur jusqu'à la face avant desfourches	l2	mm	2900
Largeur totale	b1/b2	mm	1550
Dimensions des fourches	s/e/l	mm	55x150x1070
Rayon de braquage	Wa	mm	2675
Vitesse de translation avec/sans charge		km/h	16/18
Vitesse de levée avec/sans charge		m/s	0.3/0.46
Vitesse de descente avec/sans charge		m/s	0.45/0.51
Capacité de franchissement max. des pentes avec/sans charge		%	15/20
Moteur de traction puissance S2 60 min		kW	18
Tension de batterie/capacité nominale		V/Ah	80/560

Caractéristiques

Nouvelle apparence combinant un design à la fois pratique et esthétique

Le nouveau design du CPD50L1 est à la fois pratique et esthétique. L'agencement interne a été optimisé, ce qui se traduit par une longueur plus courte de 2900 mm et un rayon de braquage plus court de 2675 mm. Sa taille compacte le rend facile à manœuvrer dans les espaces confinés.

Le toit protège cariste boulonné offre une flexibilité maximale pour l'adaptation ou le remplacement et la hauteur de 2250 mm combinée à l'élévation triplex de 4,5 mètres permet le transport de marchandises dans des conteneurs standard.



Différentes options de capacité de la batterie au lithium pour répondre à différents besoins

Le CPD50L1 offre deux options de batterie au lithium, 80V/560Ah et 80V/690Ah, pour répondre aux applications régulières et intensives. Il est conçu autour des avantages de la technologie lithium - charge d'opportunité, zéro maintenance, zéro émission de carbone et zéro émission de gaz pendant la charge, ce qui contribue à un fonctionnement pratique et durable. La prise externe IP65 pratique permet de recharger sans avoir à ouvrir le capot.



■ Vitesse de déplacement rapide pour une efficacité maximale

Par rapport au CPD50F8 classique, la vitesse de déplacement du CPD50L1 est améliorée à 16/18 km/h, ce qui permet d'accélérer la productivité des entrepôts et d'accroître l'efficacité du transport.



■ Option joystick pour une utilisation sans fatigue

Le CPD50L1 peut être équipé de commandes hydrauliques par joystick au lieu de leviers mécaniques. Positionné à l'extrémité de l'accoudeur, le joystick peut être actionné du bout des doigts, améliorant ainsi l'ergonomie de l'opérateur grâce aux commandes suivantes : commande hydraulique de toutes les fourches, y compris la quatrième voie, sens de marche (F-N-B), klaxon, bouton d'arrêt d'urgence.



■ Des composants éprouvés et une disposition optimisée

Le CPD50L1 hérite de composants éprouvés, tels que l'unité d'entraînement, les moteurs, les contrôleurs et le mât, ce qui garantit une grande fiabilité. La structure du profilé de mât est plus rigide, ce qui garantit une plus grande stabilité, et la nouvelle pompe hydraulique rend l'opération de levage plus précise et plus silencieuse.



■ Siège ergonomique pour une expérience confortable

La hauteur du siège (h7) est de 1208 mm à partir du sol, ce qui est inférieur à sa catégorie. Cela permet au conducteur de s'asseoir et de se relever plus facilement.



Chariot élévateur à contrepoids Li-ion 4 roues 5000kg CPD50L1

Distinguer les marques	1.1	Fabricant			EP
	1.2	Désignation modèle			CPD50L1
	1.3	Entrainement			Électrique
	1.4	Commande			Assis
	1.5	Capacité de charge	Q	kg	5000
	1.6	centre de gravité de la charge	c	mm	500
	1.8	Distance du talon de fourche à l'axe d'essieu avant	x	mm	548
	1.9	empattement	y	mm	2000
	Poids	2.1	Poids en ordre de marche		kg
2.2		Charge sur l'essieu avec charge à l'avant/à l'arrière		kg	10840/1160
2.3		Charge sur l'essieu sans charge à l'avant/à l'arrière		kg	3220/3780
Types, Châssis	3.1	Pneus			Caoutchouc solide
	3.2	Taille des roues AV			28x12.5-15
	3.3	Taille des roues AR			23X10-12
	3.5	Roues, nombre à l'avant / à l'arrière (x=à entrainement)		mm	2x2
	3.6	Voie avant	b10	mm	1262
	3.7	Voie arrière	b11	mm	1085
Dimensions	4.1	Inclinaison du mât/tablier porte fourches avant/arrière	α/β	°	6/10
	4.2	Hauteur du mât replié	h1	mm	2230
	4.3	Levée libre	h2	mm	150
	4.4	Hauteur de levée	h3	mm	3000
	4.5	Hauteur du mât déployé	h4	mm	4175
	4.7	Hauteur du toit de protection (cabine)	h6	mm	2250
	4.8	Hauteur assis, hauteur debout	h7	mm	1208
	4.12	Hauteur d'attelage	h10	mm	555
	4.19	Longueur totale	l1	mm	3970
	4.20	Longueur jusqu'à la face avant des fourches	l2	mm	2900
	4.21	Largeur totale	b1/b2	mm	1550
	4.22	Dimensions des fourches	s/e/l	mm	55X150X1070
	4.23	Tablier porte fourches ISO 2328 (classe/forme A, B)			3A
	4.24	Largeur du tablier porte fourches	b3	mm	1250
	4.31	Garde au sol sous le mât avec charge	m1	mm	130
	4.32	Garde au sol à mi-empattement	m2	mm	150
	Données de performance	4.34.1	Largeur d'allée de travail (palette 1000 x 1200 transversale)	Ast	mm
4.34.2		Largeur d'allée de travail (palette 800 x 1200 dans le sens de la longueur)	Ast	mm	4640
4.35		Rayon de braquage	Wa	mm	2675
5.1		Vitesse de translation avec/sans charge		km/h	16/18
5.2		Vitesse de levée avec/sans charge		m/s	0.3/0.46
5.3		Vitesse de descente avec/sans charge		m/s	0.45/ 0.51
5.6		Capacité de traction maxi avec/sans charge		N	26000
5.8		Capacité de franchissement max. des pentes avec/sans charge		N	15/20
5.10		Frein de service		%	Hydraulique/Mécanique
5.11		Frein de parking			Mécanique
Engin électrique		6.1	Moteur de traction puissance S2 60 min		
	6.2	Moteur de levée puissance S3 15%		kW	25.4
	6.4	Tension de batterie/capacité nominale		kW	80/560
	6.5	Poids de la batterie		V/Ah	396
Addition data	8.1	Type de commande de conduite		kg	AC
	10.5	Type direction			—
	10.7	Niveau sonore à l'oreille du cariste			70

Si des améliorations sont apportées aux paramètres techniques ou aux configurations, aucun autre avis ne sera donné. Le schéma présenté peut contenir des configurations non standard.



TABLEAU DES CAPACITÉS



Option mât

	Types de mât	Hauteur de levée (h3)	Hauteur, Mât			Levée libre(h2)		Distance de charge entre le centre de l'essieu moteur et la fourche X	Inclinaison du mât/chariot porte-fourche vers l'avant/l'arrière		Capacité de chargement	
			Hauteur du mât replié (h1)	Hauteur, mât		Sans dossier	Avec dossier		α	β	500mm Résistance du centre de charge	
				Sans dossier	Avec dossier						Pneumatique unique	
			mm	mm	mm	mm	mm		mm	Deg	Deg	5,0t
Duplex	2W300	3000	2233	4175	3770	145	145	565	6	10	5000	
	2W330	3300	2383	4475	4070	145	145	565	6	10	5000	
	2W350	3500	2483	4675	4270	145	145	565	6	10	5000	
	2W370	3700	2583	4875	4470	145	145	565	6	10	4800	
	2W400	4000	2783	5175	4770	145	145	565	6	6	4750	
	2W425	4250	2908	5425	5020	145	145	565	6	6	4250	
	2W450	4500	3033	5675	5270	145	145	565	6	6	4000	
Duplex Grande levée libre	2F271	2710	2200	3885	3480	1055	1355	565	6	10	5000	
	2F300	3000	2345	4175	3770	1200	1500	565	6	10	5000	
	2F330	3300	2495	4475	4070	1350	1650	565	6	10	5000	
	2F350	3500	2595	4675	4270	1450	1750	565	6	10	5000	
Triplex	3F400	4000	2080	4780	5200	1230	900	578	6	6	4500	
	3F435	4350	2195	5130	5550	1345	1015	578	6	6	4250	
	3F450	4500	2245	5280	5700	1395	1065	578	6	6	4000	
	3F470	4700	2310	5480	5900	1460	1130	578	6	6	3750	
	3F500	5000	2460	5780	6200	1610	1280	578	6	6	3500	
	3F550	5500	2680	6280	6700	1830	1500	578	3	6	2850	
	3F600	6000	2845	6780	7200	1995	1665	578	3	6	2200	

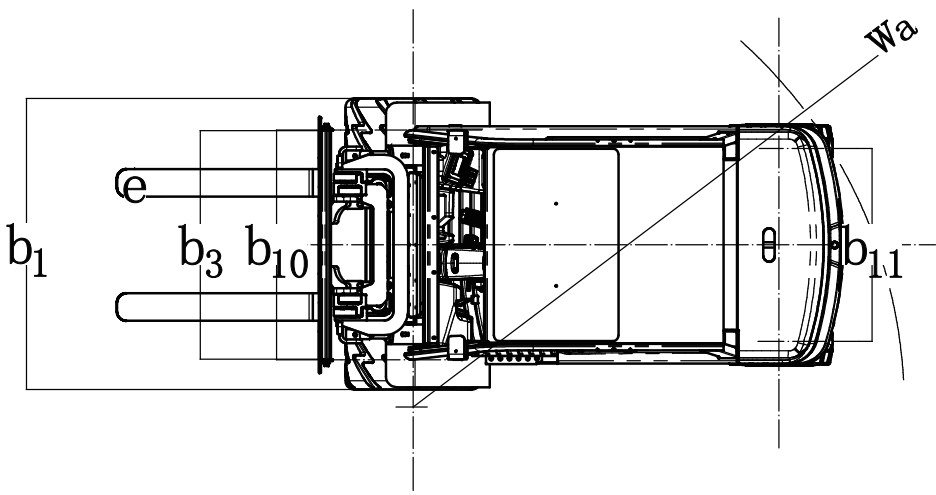
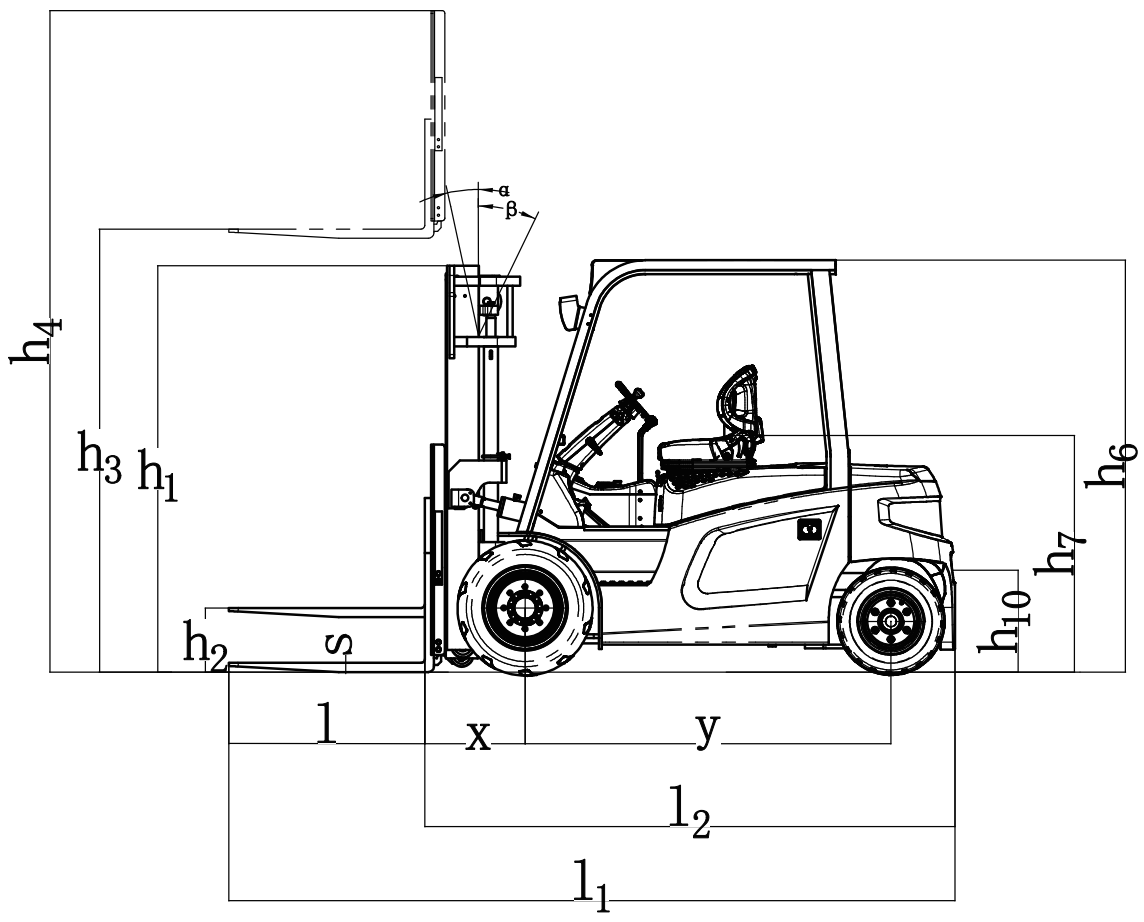
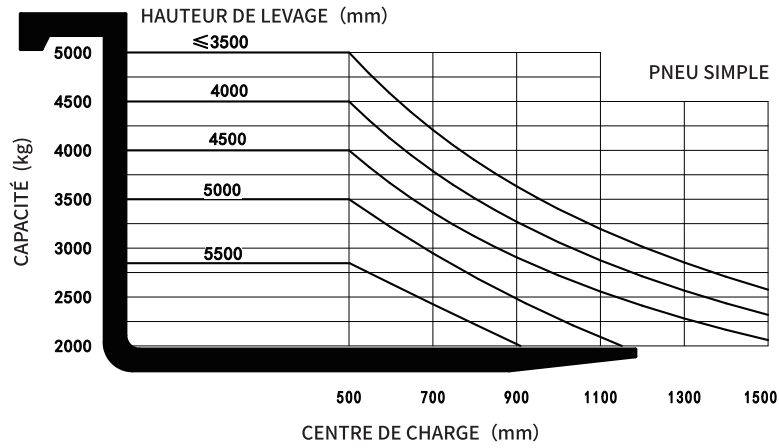
Option

No.	Éléments optionnels	CPD50L1
1.1	Dimension des fourches	○150*55*1070○150*55*1220○150*55*1370○150*55*1520○150*55*1670○150*55*1820
1.4	Largeur tablier porte-fourche	●1250mm○Oui et peut être personnalisé
1.5	Hauteur dossier	●1200mm○Oui et peut être personnalisé
2.5	Matériau roues avant	●Solides○Solides non marquants
2.6	Matériau roue arrière	●Solides○Solides non marquants
2.7	Capacité batterie	●80V560AH○80V690AH
2.8	Chargeur	○80V150A●80V200A
2.9	Indicateur batterie	●Avec le temps
2.10	Type de siège	●Premium○Premium + interrupteur logique de ceinture de sécurité ○Suspension○Suspension + interrupteur logique de ceinture de sécurité
2.11	Accessoires	●Non○Déplacements latéraux intégrés ○Déplacements externes○Positionneur de fourche
2.13	Goupille de crochet de traction	●Oui
3.5	Eclairage avant	●LED
3.6	Eclairage arrière	●Non○LED
3.7	Gyrophare	●Oui
3.8	Eclairage de direction	●Oui
3.9	Blue Spot	●Non○2 avant○1 arrière○2 avant + 1 arrière
3.10	Eclairage d'avertissement de	●Non○Rouge, 1 gauche + 1 droite
3.11	Rétroviseur	●1 rétroviseur○Ajouter 1 de chaque côté
3.12	Hummer	●Oui
3.17	Système OPS	●Oui
3.23	Système télécontrôle	●Non○Oui et non personnalisé
4.3	Cabine	●Non○Semi-cabine de base○Semi-cabine améliorée○Cabine complète
4.5	Système levée proportionnelle	●Non○Oui et non personnalisé
4.9	Chauffage	●Non○Oui et non personnalisé

Note: ●Standard ○ Optionnel - Inconformité.